



CHEKVOLT® (R-3MT-VI-DC2 & R-3MT-VI-DC3) INSTALLATION GUIDE & OPERATING INSTRUCTIONS

Non-Hazardous Locations		
Indoor	Indoor/Outdoor	Ingress Protection*
UL Type 12, 13	UL Type 4, 4X	IP2X, IP66, IP69, IP69K per IEC 60529
Approvals		
CSA C22.2 No. 94.2/ UL 50E	UL 61010-1 3rd Ed. with AMD 1	CAT III 1000V
CAT IV 600V	CE	UL/CSA 61010-2-030 2nd Ed.
EN 61010-2-030 2nd Ed.		

**IP Ratings only valid when used with R-PESD-CAP or R-PESD-CAP-BZL*

For questions call 1-800-280-9517 or visit www.pesd.com

Grace Technologies, Inc. • 1515 E Kimberly Road • Davenport, Iowa 52807
Phone: 1-800-280-9517 • **Fax:** (563)386-9639 • www.pesd.com



ChekVolt® is a combination device used to verify the voltage presence using visual indication and absence through a metered test.

SPECIFICATIONS

DC Voltage or Stored Energy Range	Test Point: 0 - 1000VDC any (2) wires Voltage Indicator: 20 - 1000VDC Voltages Line-to-Line or Line-to-Ground
Maximum Voltage	1000VDC
Maximum Power Consumption	Test Point: 3.3 Watts @ 1000V (approx.) with fault load of any (2) corresponding test points shorted indefinitely Voltage Indicator: 1.1 Watts
Temperatures	Operate: -40°C to +75°C Storage: -45°C to +85°C
Failure Current	Maximum single component failure fault current at 1000V Test Point: 3.3mA with a momentary short between any (2) test points Voltage Indicator: 1.5mA with any (1) line input series power resistor shorted
Internal Resistance	Test Point: (2) 82K 3W 5% Tolerance series resistors encapsulated between each input wire and respective test point (164KΩ 6W equivalent between any two test points)
Output Accuracy	-3.2% of applied voltage with 10M Ω input impedance voltmeter connected to any (2) test points
Terminations	2-Wire: (2) Wires, 8 ft, 14 AWG, 90°C @ 1000V, UL-1452, insulated Nylon jacket 3-Wire: (3) Wires, 8 ft, 14 AWG, 90°C @ 1000V, UL-1452, insulated Nylon jacket
Voltage Category Ratings	CAT III @ 1000VAC Max, Pollution Degree 3, CAT IV @ 600 VAC Max, Pollution Degree 3
Housing	UL Approved material, totally encapsulated including LEDs for environmental protection
Indicators	2-Wire: (4) Red {L1, L2}, Super Bright LEDs 3-Wire: (4) Red {L1, L2} and (2) Yellow {GND}, Super Bright LEDs

Note: All above ratings are LINE-TO-LINE or LINE-TO-NEUTRAL (3-wire) at an ambient temperature of 21°C where applicable.



UL Type 4, 4X,
12, 13, IP2X,
IP66, IP69,
IP69K

R-3MT-VI-DC2 WIRE IDENTIFICATION



R-3MT-VI-DC3 WIRE IDENTIFICATION

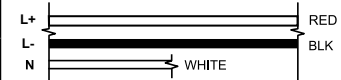

Caution



Caution, possibility of electrical shock



⚠ BE SURE POWER IS SHUT OFF PRIOR TO INSTALLING THIS DEVICE.

⚠ CAUTION

- Location of device and internal hardware/wiring MUST allow free operation of ON/OFF disconnect mean.
- Means of anti-rotation is optional (see knock-out *Fig. 1* for one or more tab locations).
- The O-ring material is FVMQ fluorosilicone. Please refer to a Chemical Compatibility chart for your application(s).
- Maximum single component failure fault current is 3.2mA @ 1000VDC with a momentary short between any (2) test points.
- Do not operate above 1000VDC @ 75°C ambient or >5000m altitude or 95% RH (Non-Condensing).
- If this product is used in a manner not herein prescribed, the protection provided may be impaired.
- PESD conductors must be protected over their entire length from damage to conductor insulation that would cause a short circuit to occur. Please refer to the protection methods outlined in Paragraphs 29.4.2 and 29.4.4. b) of UL 508A.

⚠ WARNING Use of an Overcurrent Protection Device or Fuse is “NOT RECOMMENDED” when installing these devices in safety applications for verifying both voltage presence and voltage absence condition. A blown fuse or a tripped circuit breaker connected in line with this device could potentially lead to a false negative indication of voltage which is otherwise present. This device has been tested as equivalent to overcurrent protection for the application of tap conductor requirements.

⚠ WARNING Cancer - Reproductive Harm. This product can expose you to chemicals which are known to the state of California to cause cancer, birth defects or other reproductive harm. For more information, go to: www.P65Warnings.ca.gov



INSTALLATION INSTRUCTIONS

1. Follow all Local, State, and National Electrical Codes when installing this equipment. Overcurrent protection is not recommended. If device leads are either extended beyond the supplied length or the device installation extends beyond the enclosure where the leads are terminated, overcurrent protection of the supply leads may be required by Local, State or National Electric Codes. The installation of overcurrent protection shall be in accordance with the requirements in the NEC (NFPA 70) or end product standard(s) when used in final installation. These instructions are able to be used for factory and/or field installation.
2. Locate the unit in visual proximity to the control panel ON/OFF disconnect and within wiring distance to incoming DC Power Lines and ground conductor. Mount the unit through a 30.5 mm knockout hole on the three-phase control panel to be monitored. To meet Type 12, 13, 4, or 4X sealing requirements, mount with supplied cap on a clean flat surface or inside a Type 4 or 4X housing. (Fig. 1)
3. With the PESD unit installed, wired, and the enclosure closed, verify the power disconnect is OFF.
4. Using the proper test equipment: the voltmeter should be rated for Cat III/1000V and Cat IV/1000V. Test probes should be fully insulated with .080" DIA points to insert into test point jacks.
5. Follow all safety and lock-out/Tag-out (LOTO) procedures. Set voltmeter to DCV, Verify zero voltage between either (2) test point combination {L+ to L-} or (3) test point combinations {L+ to L-, L+ to N, L- to N}.
6. STORED ENERGY is present whenever DCV readings are observed. The energy must be removed or discharged before the enclosure is to be opened or electrician work is to be performed.
7. Remove any unsafe load conditions and notify personnel power is about to be restored. Follow facility and equipment procedures for restoring power.
8. Repeat step 5 measurements but now verify proper operating voltage conditions appear on the Test Point combinations.

Note: For greater accuracy, multiply voltmeter reading by a factor of 1.03 to determine actual line voltage.)



OPERATION INSTRUCTIONS

Equipment needed: Digital voltmeter with 1000V AC or 1000V DC rated input minimum, 10M Ω input impedance and CAT III & IV. A pair of insulated test probes with .080" DIA. points.

Directions: Before and after each test, determine the voltmeter is operating satisfactorily through verification of known DC voltage sources. With the meter switched to VDC and test leads in DCV meter jacks, a qualified person can insert probe points into posts {L+, L-}.

1. To validate normal powered conditions, DC voltage is observed for circuits {L+, L-}.
2. To check for zero electrical energy during shut off, verify sources of feedback or stored energy are first neutralized. With the meter and leads setup for VDC measurement, verify the circuits above are de-energized.
3. Ensure your facility personnel are properly trained with the use and limitations of these devices and properly update the "Point of Connections" on your installation drawings.

WARNING

BEFORE OPENING A PANEL, TURN POWER OFF! SAFETY PROCEDURES STILL APPLY!

Before working on an electrical conductor, verify zero electrical energy with proper voltage testing instrument and the proper procedure as per NFPA 70E 120.1(5), 120.2 (F)(2)(f)(1-6), OSHA 1910.333(b)(2)(iv)(B)."

AVANT D'OUVRIR UN PANNEAU ÉLECTRIQUE, COUPER L'ALIMENTATION! LES PROCÉDURES DE SÉCURITÉ S'APPLIQUENT TOUJOURS! Avant d'effectuer des travaux sur un conducteur électrique, vérifier que le courant est coupé à l'aide d'un instrument de mesure de tension approprié en suivant la procédure adéquate, selon les normes de la NFPA (National Fire Protection Association) 70E 120.1(5), 120.2 (F)(2)(f)(1-6), de l'OSHA (Occupational Safety and Health Administration) 1910.333(b)(2)(iv)(B).

MAINTENANCE

With power removed, free dust and particles from the front of the label and dust cap with compressed air. Open the dust cap by unscrewing the cap screw and free the dust and particles on the inside of the cap and jack sockets with compressed air. Maintain a clean label by gently wiping with a clean damp cloth while power is removed. Cleaning while powered is not recommended.



MEASUREMENT CATEGORY

The categories take into account the total continuous energy available at the given point of circuit, and the occurrence of impulse voltages. The energy can be limited by circuit breakers or fuses, and the impulse voltages by the nominal level of voltage. Maximum rated voltage of this device is 1000VDC.

CAT III is for circuits which can be connected to the mains installation of a building. Energy is limited by circuit breakers to less than 110 000VA with the current not exceeding 11 000A.

CAT IV includes circuits which are connected directly to the source of power for a given building. There are very high levels of available energy (e.g. limited only by the power transformer) and arc flash can occur.



Included in R-3MT-VI-DC2-KIT:



ChekVolt® with Cap
(R-3MT-VI-DC2 & R-PESD-CAP)

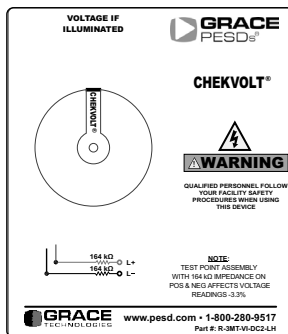

Horizontal Label*
(R-3MT-VI-DC2-LH)

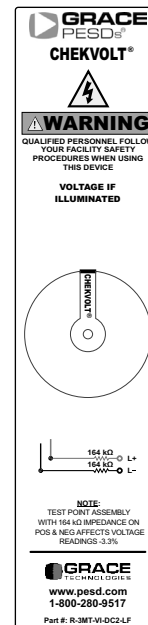

Flange Label*
(R-3MT-VI-DC2-LF)

**Both the Horizontal and Flange labels are included in your kit. Use the appropriate label per your installation requirements. IP Ratings only valid with use of R-PESD-CAP or R-PESD-CAP-BZL.*

Custom labels are available upon request. Please call 1-800-280-9517 or visit www.pesd.com



Included in R-3MT-VI-DC3-KIT:



ChekVolt® with Cap
(R-3MT-VI-DC3 & R-PESD-CAP)

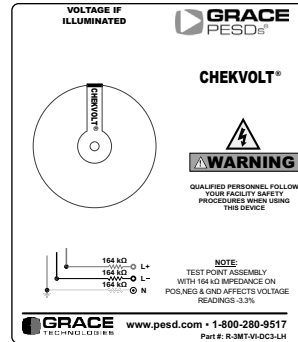

Horizontal Label*
(R-3MT-VI-DC3-LH)

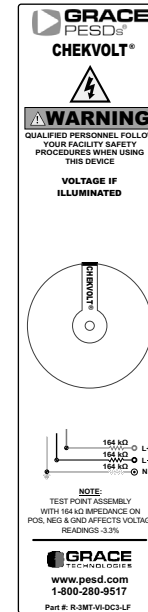

Flange Label*
(R-3MT-VI-DC3-LF)

**Both the Horizontal and Flange labels are included in your kit. Use the appropriate label per your installation requirements. IP Ratings only valid with use of R-PESD-CAP or R-PESD-CAP-BZL.*

Custom labels are available upon request. Please call 1-800-280-9517 or visit www.pesd.com



Figure 1

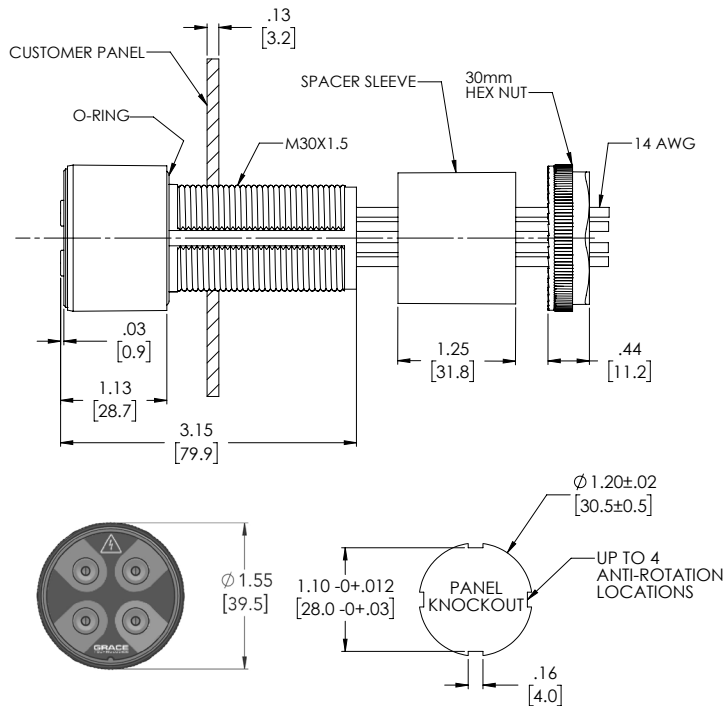
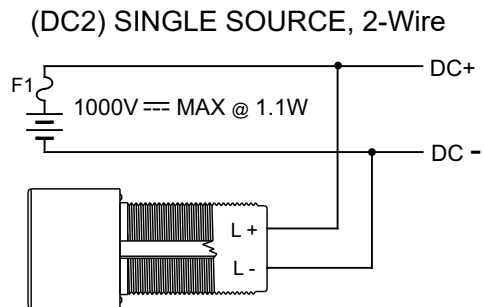

Figure 2



Note: Face label artwork shown above may differ based on specific unit purchased. (4) Test point jacks accept .080" DIA. probe points. Use abrasion and cut resistant wire sleeves to route the device leads to protect against mechanical damage resulting from sharp edges and door hinges.

Figure 3

(DC3) SINGLE SOURCE, 2-Wire ONLY

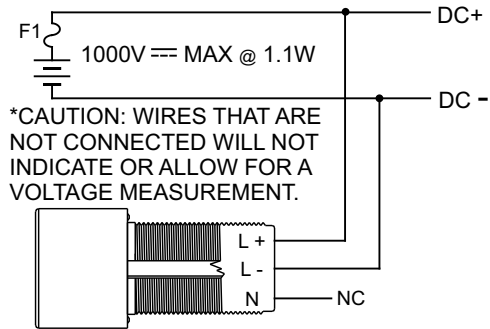
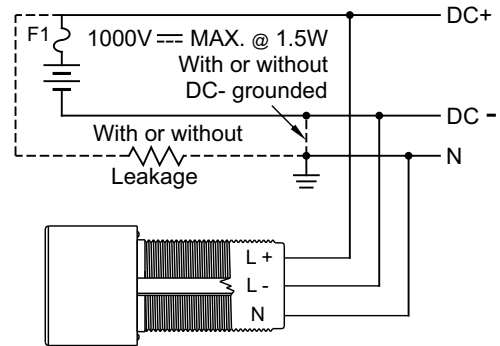

Figure 4

(DC3) SINGLE SOURCE, 2-Wire + N
REDUNDANT APPLICATION





CHEKVOLT® (R-3MT-VI-DC2 ET R-3MT-VI-DC3)

GUIDE D'INSTALLATION ET MODE D'EMPLOI

Emplacements non dangereux		
Intérieur	Intérieur/Extérieur	Protection contre la pénétration*
UL Type 12, 13	UL Type 4, 4X	IP2X, IP66, IP69, IP69K selon CEI 60529
Approbations		
CSA C22.2 N° 94.2/ UL 50E	UL 61010-1 3e éd. avec AMD 1	CAT III 1 000 V
CAT IV 600 V	CE	UL/CSA 61010-2-030 2e éd.
EN 61010-2-030 2e éd.		

**IP ne sont valables que lorsqu'elles sont utilisées avec R-PESD-CAP ou R-PESD-CAP-BZL.*

Pour toute question, appelez le 1-800-280-9517 ou visitez le www.pesd.com

Grace Technologies, Inc. • 1515 E Kimberly Road • Davenport, Iowa 52807
Téléphone : 1 800 280-9517 • **Télécopieur :** (563) 386-9639 • www.pesd.com



Le ChekVolt® est un dispositif combiné utilisé pour vérifier la présence de tension à l'aide d'une indication visuelle et l'absence au moyen d'un test mesuré.

SPÉCIFICATIONS

Tension CC ou plage d'énergie stockée	Point d'essai : 0 à 1 000 VCC n'importe quel (2) fils Indicateur de tension : tension de 20 à 1 000 VCC ligne à ligne ou ligne à terre
Tension maximale	1 000 VCC
Consommation d'énergie maximale	Point d'essai : 3.3 watts à 1 000 V (environ), la charge de défaut de tous les (2) points d'essai correspondants étant court-circuitée indéfiniment Indicateur de tension : 1,1 watts
Températures	En fonctionnement : -40 °C à +75 °C Entreposage : -45 °C à +85 °C
Courant de défaillance	Courant maximal de défaillance d'un seul composant à 1 000 V Point d'essai : 3,3 mA avec un court-circuit momentané entre tous les (2) points d'essai Indicateur de tension : 1,5 mA avec une (1) résistance de puissance en série d'entrée de ligne court-circuitée
Résistance interne	Point d'essai : (2) résistances en série de tolérance de 82 K 3W 5 % encapsulées entre chaque fil d'entrée et le point d'essai respectif (164K Ω 6W équivalent entre deux points d'essai quelconques)
Exactitude de sortie	-3,2 % de la tension appliquée avec un voltmètre d'impédance d'entrée de 10 M Ω connecté à tous (2) points d'essai
Terminaisons	2 fils : (2) fils, 8 pi, 14 AWG, 90 °C à 1 000 V, UL-1452, gaine isolée en nylon 3 fils : (3) fils, 8 pi, 14 AWG, 90 °C à 1 000 V, UL-1452, gaine isolée en nylon
Catégories de tension nominale	CAT III à 1 000 VCA max., degré de pollution 3, CAT IV à 600 VCA max., degré de pollution 3
Boîtier	Matériau homologué UL, entièrement encapsulé, y compris les DEL pour la protection de l'environnement
Indicateurs	2 fils : (4) DEL rouges {L1, L2}, très brillantes 3 fils : (4) DEL rouges {L1, L2} et (2) jaunes {GND}, très brillantes

Remarque : Toutes les cotes ci-dessus sont de LIGNE À LIGNE ou de LIGNE À NEUTRE (3 fils)



LISTED

ÉQUIVALENT DE
MESURE
E311256



Type UL 4, 4X,
12, 13, IP2X,
IP66, IP69, IP69K

IDENTIFICATION DES FILS

R-3MT-VI-DC2

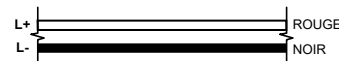

IDENTIFICATION DES FILS

R-3MT-VI-DC3



Avertissement



Avertissement, possibilité de décharge électrique



⚠ ASSUREZ-VOUS QUE L'ALIMENTATION EST COUPÉE AVANT D'INSTALLER CET APPAREIL.

⚠ AVERTISSEMENT

- L'emplacement de l'appareil, des composants internes et des câbles DOIT permettre le libre fonctionnement de l'interrupteur MARCHE/ARRÊT (ON/OFF).
- Le moyen d'anti-rotation est facultatif (voir la section défonçable de la *Fig. 1* pour l'emplacement d'une ou de plusieurs languettes).
- Le matériau du joint torique est composé de fluorosilicone FVMQ. Veuillez vérifier le tableau de compatibilité chimique pour la ou les applications.
- Le courant maximal de défaillance d'un seul composant est de 3,2 mA à 1 000 VCC avec un court-circuit momentané entre tous les (2) points d'essai.
- Ne pas utiliser au-delà de 1 000 VCC à une température ambiante de 75 °C ou à une altitude supérieure à 5 000 m ou à une humidité relative supérieure à 95 %.
- Si ce produit est utilisé d'une façon non conforme aux présentes directives, la protection fournie pourrait être restreinte.
- Les conducteurs de dispositif de sécurité électrique permanent doivent être protégés sur toute leur longueur contre les dommages à l'isolation des conducteurs qui entraîneraient un court-circuit. Veuillez vous référer aux méthodes de protection décrites aux paragraphes 29.4.2 et 29.4.4. b) de l'UL 508A.

⚠ AVERTISSEMENT L'utilisation d'un dispositif de protection contre les surtensions ou d'un fusible n'est « PAS RECOMMANDÉE » lors de l'installation de ces dispositifs dans des applications de sécurité pour vérifier à la fois la présence de tension et la condition d'absence de tension. Un fusible grillé ou un disjoncteur déclenché branché en ligne avec cet appareil pourrait potentiellement donner lieu à une fausse indication négative de la tension qui est autrement présente. Cet appareil a été testé comme équivalent à une protection contre les surintensités pour l'application des exigences relatives aux conducteurs de prise.

⚠ AVERTISSEMENT Cancer - Dangers pour la reproduction. Ce produit peut vous exposer à des produits chimiques qui sont connus par l'État de Californie pour causer le cancer, les anomalies congénitales ou d'autres dommages reproductifs. Pour de plus amples renseignements, rendez-vous sur : www.p65warnings.ca.gov

1. Veuillez vous conformer aux codes électriques municipaux, provinciaux et fédéraux applicables lors de l'installation de cet équipement. La protection contre les surintensités n'est pas recommandée. Si les fils de l'appareil sont étendus au-delà de la longueur fournie ou si l'installation de l'appareil s'étend au-delà du boîtier où les fils sont raccordés, une protection contre les surintensités des fils d'alimentation peut être exigée par les codes électriques locaux, provinciaux ou nationaux. L'installation de la protection contre les surintensités doit être conforme aux exigences de la norme NEC (NFPA 70) ou des normes du produit final lorsqu'elle est utilisée dans l'installation finale. Ces instructions peuvent être utilisées pour une installation en usine et/ou sur le terrain.
 2. Placez l'unité à proximité visuelle de l'interrupteur MARCHÉ/ARRÊT (ON/OFF) du panneau de commande et à une distance de câblage des lignes d'alimentation en CC et de mise à la terre. Installez l'unité dans l'alvéole défonçable de 30,5 mm sur le panneau de commande triphasé qui doit être surveillé. Pour répondre aux exigences d'étanchéité de type 12, 13, 4 ou 4X, installez avec le capuchon fourni sur une surface plane et propre ou à l'intérieur d'un boîtier de type 4 ou 4X. (Fig. 1)
 3. Une fois l'unité PESD installé, câblé et l'enceinte fermée, vérifiez que le débranchement de l'alimentation est à ARRÊT.
 4. Utilisation de l'équipement de test approprié : Le voltmètre doit être classé Cat III/1 000 V et Cat IV/1 000 V. Les fiches de test doivent être complètement isolées avec des pointes de diamètre de 0,080 po pour être insérées dans les prises de point d'essai.
 5. Suivez toutes les procédures de sécurité et de verrouillage (lock-out/tag-out (LOTO)). Réglez le voltmètre sur DCV, vérifiez que la tension est nulle entre une combinaison de (2) points d'essai {L+ à L-} ou (3) combinaisons de points d'essai {L+ à L-, L+ à N, L- à N}.
 6. L'ÉNERGIE STOCKÉE est présente toutes les fois que les lectures de tension à CC sont observées. L'énergie doit être dissipée ou déchargée avant l'ouverture de l'enceinte ou d'effectuer un travail sur le circuit électrique.
 7. Retirez toutes conditions de charge non sécuritaires et avisez le personnel que l'alimentation est sur le point d'être rétablie. Respectez les procédures de l'établissement et de l'équipement pour rétablir l'alimentation.
 8. Répétez les mesures de l'étape 5, mais vérifiez maintenant que les conditions de tension de fonctionnement appropriées s'affichent sur les combinaisons de point de test.
- Remarque :** Pour une plus grande exactitude, multipliez la valeur lue sur le voltmètre par 1,03 pour déterminer la tension secteur réelle.

INSTRUCTIONS D'UTILISATION

Équipement nécessaire : Voltmètre numérique avec entrée nominale minimale de 1 000 V CA ou de 1 000 V CC, une impédance d'entrée de 10 M Ω et une classification CAT III et IV. Une paire de fiches de test isolées avec des points d'un diamètre de 0,080 po.

Directives : avant et après chaque test, s'assurer que le voltmètre fonctionne de façon satisfaisante en vérifiant des sources connues de tension à CC. Une fois le compteur commuté en VCC et les fils d'essai placés dans les prises de compteur VCC, une personne qualifiée peut insérer les points de fiche de test dans les bornes {L+, L-}.

1. Pour valider les conditions normales d'alimentation, une tension en CC est observée pour les circuits {L+, L-}.
2. Pour s'assurer que l'alimentation est complètement coupée lors de la mise hors circuit, vérifiez que les sources de rétroaction ou d'énergie stockée sont d'abord neutralisées. Lorsque le compteur et les fils sont configurés pour la mesure en VCC, vérifiez que les circuits ci-dessus sont hors tension.
3. Assurez-vous que le personnel de votre établissement a reçu une formation adéquate sur l'utilisation et les limites de ces appareils et mettez à jour correctement les « Points de raccordement » sur vos plans d'installation.

⚠ AVERTISSEMENT COUPEZ L'ALIMENTATION AVANT D'OUVRIR UN PANNEAU! LES PROCÉDURES DE SÉCURITÉ S'APPLIQUENT TOUJOURS! Avant d'effectuer des travaux sur un conducteur électrique, vérifiez que le courant est coupé à l'aide d'un instrument de mesure de tension approprié en suivant la procédure adéquate, selon les normes de la NFPA (National Fire Protection Association) 70E 120.1(5), 120.2 (F)(2)(f)(1-6), de l'OSHA (Occupational Safety and Health Administration) 1910.333(b)(2)(iv)(B).

AVANT D'OUVRIR UN PANNEAU ÉLECTRIQUE, COUPEZ L'ALIMENTATION! LES PROCÉDURES DE SÉCURITÉ S'APPLIQUENT TOUJOURS! Avant d'effectuer des travaux sur un conducteur électrique, vérifiez que le courant est coupé à l'aide d'un instrument de mesure de tension approprié en suivant la procédure adéquate, selon les normes de la NFPA (National Fire Protection Association) 70E 120.1(5), 120.2 (F)(2)(f)(1-6), de l'OSHA (Occupational Safety and Health Administration) 1910.333(b)(2)(iv)(B).

ENTRETIEN

Avec l'alimentation retirée, libérez la poussière et les particules de l'avant de l'étiquette et du capuchon anti-poussière avec de l'air comprimé. Ouvrez le capuchon anti-poussière en dévissant la vis du bouchon et libérez la poussière et les particules à l'intérieur des prises du capuchon et des prises jack avec de l'air comprimé. Gardez l'étiquette propre en l'essuyant à l'aide d'un linge humide pendant que l'alimentation est coupée. Le nettoyage pendant que l'appareil est sous tension est déconseillé.

Les catégories tiennent compte de l'énergie totale continue disponible en un point donné du circuit et de la présence de tensions de choc. L'énergie peut être limitée par des disjoncteurs ou des fusibles et les tensions de choc par le niveau nominal de la tension. La tension nominale maximale de cet appareil est de 1 000 VCC.

La CAT III est réservée aux circuits qui peuvent être connectés à l'installation du réseau d'alimentation d'un bâtiment. L'énergie est limitée à moins de 110 000 VA par des disjoncteurs, avec un courant ne dépassant pas 11 000 A.

La CAT IV comprend des circuits qui sont connectés directement à la source d'énergie d'un bâtiment donné. Il existe des niveaux élevés d'énergie disponible (p. ex. limités uniquement par le transformateur de puissance) et il peut y avoir formation d'arc.



Inclus dans le R-3MT-VI-DC2-KIT :



CheckVolt® avec capuchon
(R-3MT-VI-DC2 et R-PESD-CAP)

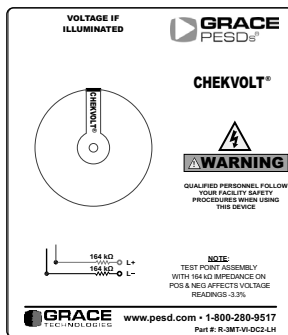

Étiquette horizontale*
(R-3MT-VI-DC2-LH)

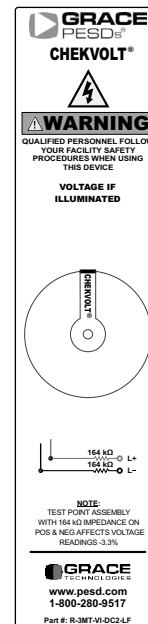

Étiquette de la bride*
(R-3MT-VI-DC2-LF)

**L'étiquette horizontale et celle de la bride sont incluses dans votre trousse. Utilisez l'étiquette appropriée selon les exigences de votre installation. Les classifications IP ne sont valables qu'avec l'utilisation du R-PESD-CAP ou du R-PESD-CAP-BZL. Des étiquettes personnalisées sont disponibles sur demande. Veuillez composer le 1 800 280-9517 ou visiter le site www.pesd.com*



Inclus dans le R-3MT-VI-DC2-KIT :



CheckVolt® avec capuchon
(R-3MT-VI-DC3 et R-PESD-CAP)

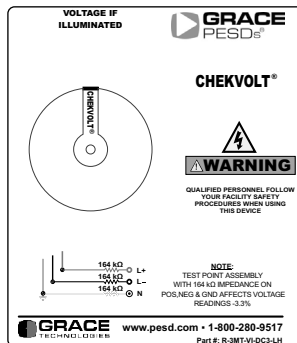

Étiquette horizontale*
(R-3MT-VI-DC3-LH)

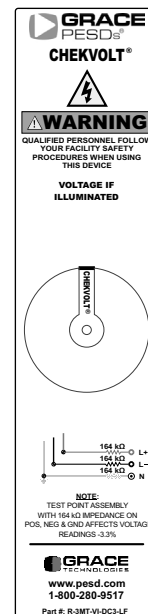

Étiquette de la bride*
(R-3MT-VI-DC3-LF)

*L'étiquette horizontale et celle de la bride sont incluses dans votre trousse. Utilisez l'étiquette appropriée selon les exigences de votre installation. Les classifications IP ne sont valables qu'avec l'utilisation du R-PESD-CAP ou du R-PESD-CAP-BZL.

Des étiquettes personnalisées sont disponibles sur demande. Veuillez composer le 1 800 280-9517

ou visiter le site www.pesd.com

Figure 1

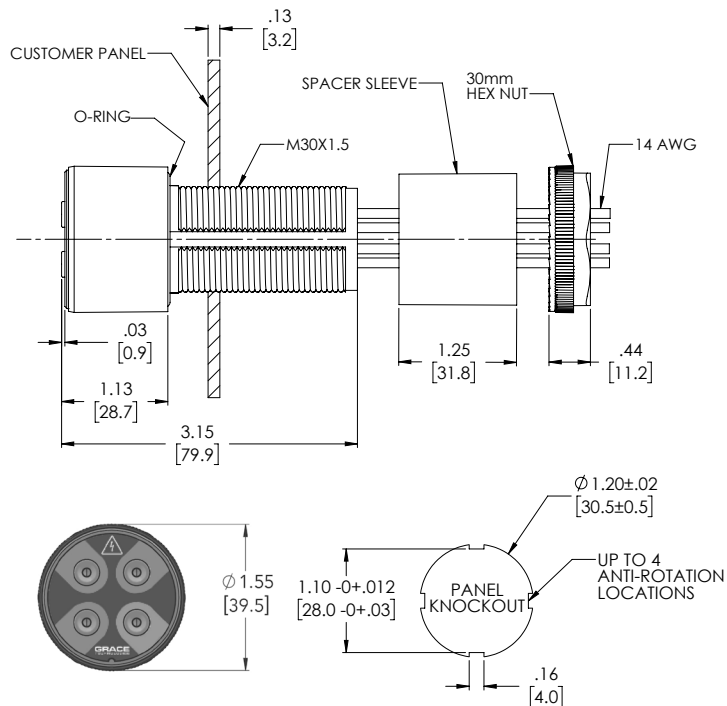
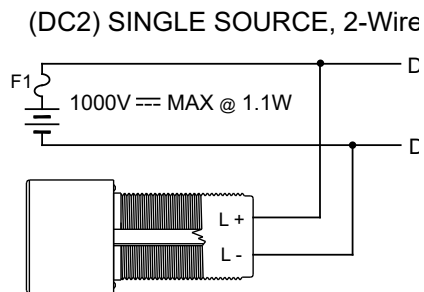

Figure 2



Remarque : L'illustration de l'étiquette faciale ci-dessus peut différer selon l'unité achetée. (4) prises de point d'essai acceptent des points de sonde de 0,080 po de diamètre. Utilisez des manchons métalliques résistants à l'abrasion et aux coupures pour acheminer les fils de l'appareil afin de les protéger contre les dommages mécaniques causés par les arêtes vives et les charnières de porte.

Figure 3

(DC3) SINGLE SOURCE, 2-Wire ONLY

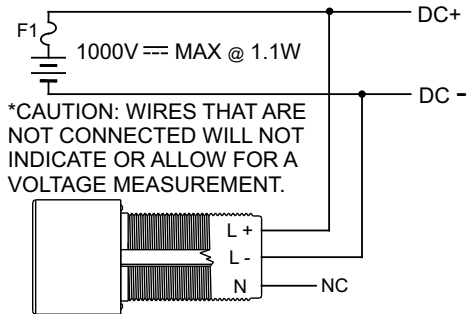
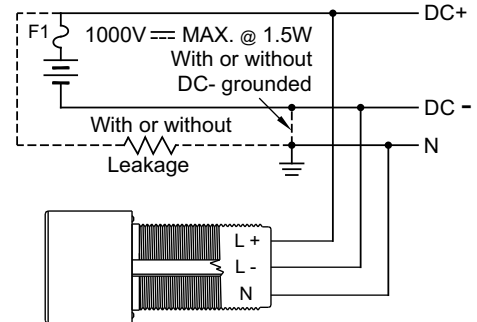

Figure 4

(DC3) SINGLE SOURCE, 2-Wire + N
REDUNDANT APPLICATION





SS-R3MTVI23DC-IG-EN 2501